

Beschreibung:

Ballorex Vario ist ein statisches Strangregulierventil mit variabler Blende für den Abgleich in wasserführenden Heiz- und Kühlsystemen. Der vorgenommene Abgleich gewährleistet die erforderliche Verteilung des Wasserdurchflusses in den einzelnen Steigleitungen und Verbrauchern.

Technische Daten:

Material:

- ✓ Max. Temperatur 120 °C
- ✓ Min. Temperatur -20 °C
- ✓ Max. Druck 25 bar (max. 16 bar mit Pressanschluss)
- ✓ Markierung am Ventil (Griff) DN, Schlüsselgröße (Ventilkörper) DN, PN
- ✓ Anschluss Innengewinde ISO 7/1 parallel
- ✓ Ventilgehäuse Entzinkungsbest. Messing CW602N CuZn36Pb2As
- ✓ Kugel und Nadel Entzinkungsbest. Messing CW602N (verchromt)
- ✓ Ventilgriff Polyamid (PA6.6 30%GF) Dichtungen O-Ringe aus EPDM
- ✓ Dichtungen aus PTFE Messpunkt-Dichtung aus EPDM



Anschluss:

- ✓ Beiderseits Muffengewinde nach EN 10226
- ✓ 1" AG fld. für den Anschluss von e-class VA Verteilern

Bemaßung:

DN	A	B	C	D
20	94	106	63	74
25	102	112	76	80

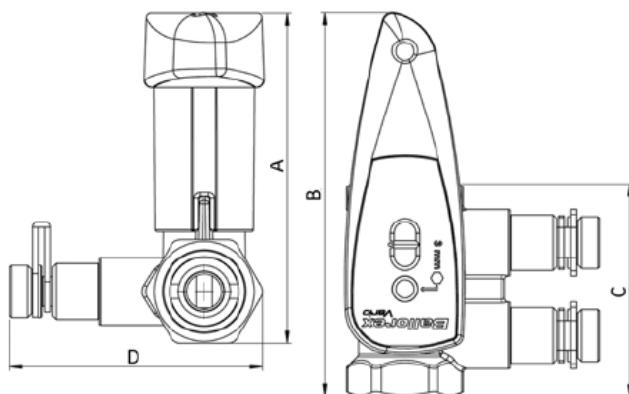

Technische Änderungen vorbehalten
Stand 2019

Strangregulierventil Ballorex Vario DN 20 mit Reduziernippel 3/4"AG x 1"



Produkt-Datenblatt

Durchflussdiagramm:

DN 20 - Innen-/Innengewinde

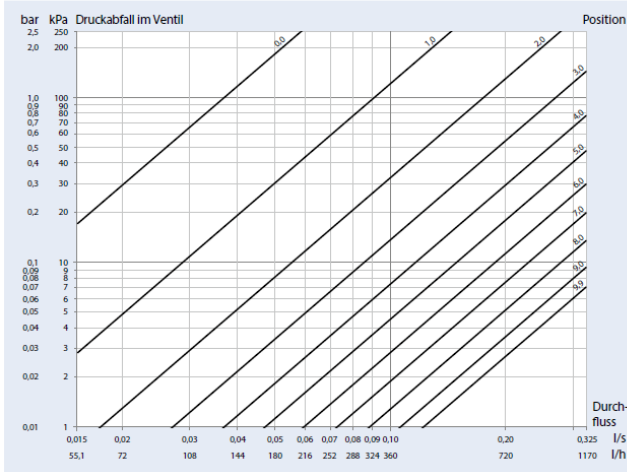

DN 25 - Innen-/Innengewinde

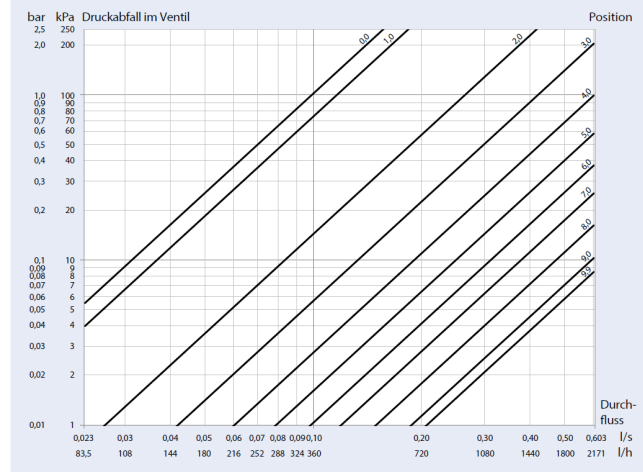

Ventileinstellung:

Der Kvs-Wert und die Kv-Werte bei spezifischen Ventileinstellungen beziehen sich auf den Druckabfall über das Ventil und werden für die Systemplanung und Pumpendimensionierung benutzt

DN 20 - Innen-/Innengewinde

Ein- stellung	Kvs m³/h	Ein- stellung	Kvs m³/h	Ein- stellung	Kvs m³/h	Ein- stellung	Kvs m³/h	Ein- stellung	Kvs m³/h
0,0	0,12	1,0	0,31	2,0	0,64	3,0	0,98	4,0	1,33
0,1	0,13	1,1	0,34	2,1	0,67	3,1	1,02	4,1	1,37
0,2	0,14	1,2	0,37	2,2	0,70	3,2	1,05	4,2	1,40
0,3	0,16	1,3	0,40	2,3	0,74	3,3	1,09	4,3	1,44
0,4	0,17	1,4	0,44	2,4	0,77	3,4	1,12	4,4	1,48
0,5	0,19	1,5	0,47	2,5	0,81	3,5	1,16	4,5	1,51
0,6	0,21	1,6	0,50	2,6	0,84	3,6	1,19	4,6	1,55
0,7	0,24	1,7	0,53	2,7	0,88	3,7	1,23	4,7	1,59
0,8	0,26	1,8	0,57	2,8	0,91	3,8	1,26	4,8	1,63
0,9	0,29	1,9	0,60	2,9	0,95	3,9	1,30	4,9	1,66

Ein- stellung	Kvs m³/h	Ein- stellung	Kvs m³/h	Ein- stellung	Kvs m³/h	Ein- stellung	Kvs m³/h	Ein- stellung	Kvs m³/h
5,0	1,70	6,0	2,13	7,0	2,63	8,0	3,20	9,0	3,82
5,1	1,74	6,1	2,18	7,1	2,68	8,1	3,26	9,1	3,88
5,2	1,78	6,2	2,22	7,2	2,74	8,2	3,32	9,2	3,95
5,3	1,82	6,3	2,27	7,3	2,79	8,3	3,38	9,3	4,01
5,4	1,87	6,4	2,32	7,4	2,85	8,4	3,44	9,4	4,08
5,5	1,91	6,5	2,37	7,5	2,91	8,5	3,50	9,5	4,14
5,6	1,95	6,6	2,42	7,6	2,96	8,6	3,57	9,6	4,21
5,7	1,99	6,7	2,47	7,7	3,02	8,7	3,63	9,7	4,27
5,8	2,04	6,8	2,52	7,8	3,08	8,8	3,69	9,8	4,34
5,9	2,08	6,9	2,57	7,9	3,14	8,9	3,76	9,9	4,40

DN 25 - Innen-/Innengewinde

Ein- stellung	Kvs m³/h	Ein- stellung	Kvs m³/h	Ein- stellung	Kvs m³/h	Ein- stellung	Kvs m³/h	Ein- stellung	Kvs m³/h
0,0	0,34	1,0	0,48	2,0	0,93	3,0	1,55	4,0	2,21
0,1	0,34	1,1	0,51	2,1	0,98	3,1	1,62	4,1	2,27
0,2	0,34	1,2	0,55	2,2	1,04	3,2	1,68	4,2	2,34
0,3	0,35	1,3	0,59	2,3	1,10	3,3	1,75	4,3	2,40
0,4	0,35	1,4	0,63	2,4	1,16	3,4	1,81	4,4	2,47
0,5	0,37	1,5	0,67	2,5	1,23	3,5	1,88	4,5	2,53
0,6	0,38	1,6	0,72	2,6	1,29	3,6	1,95	4,6	2,59
0,7	0,40	1,7	0,77	2,7	1,35	3,7	2,01	4,7	2,66
0,8	0,42	1,8	0,82	2,8	1,42	3,8	2,08	4,8	2,72
0,9	0,45	1,9	0,87	2,9	1,48	3,9	2,14	4,9	2,78

Ein- stellung	Kvs m³/h	Ein- stellung	Kvs m³/h	Ein- stellung	Kvs m³/h	Ein- stellung	Kvs m³/h	Ein- stellung	Kvs m³/h
5,0	2,85	6,0	3,51	7,0	4,31	8,0	5,35	9,0	6,57
5,1	2,91	6,1	3,58	7,1	4,40	8,1	5,47	9,1	6,69
5,2	2,97	6,2	3,65	7,2	4,50	8,2	5,59	9,2	6,81
5,3	3,04	6,3	3,73	7,3	4,59	8,3	5,71	9,3	6,92
5,4	3,10	6,4	3,80	7,4	4,69	8,4	5,83	9,4	7,03
5,5	3,17	6,5	3,88	7,5	4,80	8,5	5,96	9,5	7,13
5,6	3,23	6,6	3,96	7,6	4,90	8,6	6,08	9,6	7,23
5,7	3,30	6,7	4,04	7,7	5,01	8,7	6,20	9,7	7,32
5,8	3,37	6,8	4,13	7,8	5,12	8,8	6,33	9,8	7,40
5,9	3,44	6,9	4,22	7,9	5,24	8,9	6,45	9,9	7,46

Artikelübersicht:

DN	20	25
Artikel-Nr.:	31-005181MP	31-005182MP

Technische Änderungen vorbehalten
Stand 2019